

CONTADOR VEHICULAR

TRICOLOR 40X40

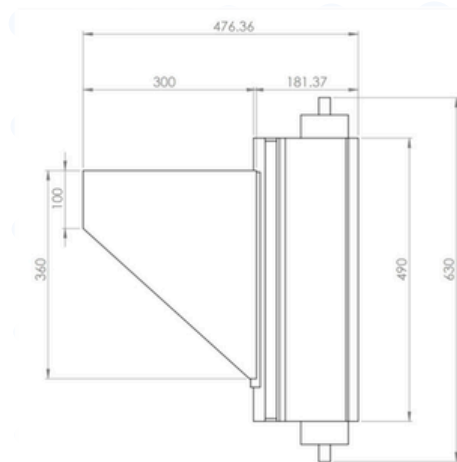
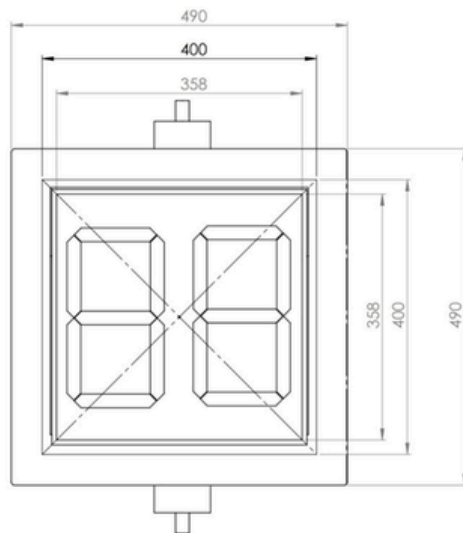

Dimensiones	Luminoso	Color	Cantidad de LED	Longitud de onda	Consumo de energía
400*400mm	> 5000cd	Rojo	128 piezas	625 ± 5	≤ 12W
	> 5000cd	Amarillo	64 piezas	590 ± 5	
	> 5000cd	Verde	128 piezas	505 ± 5	

CARACTERISTICAS GENERALES

- **Voltaje de funcionamiento:** 110/220V AC, 50HZ/60HZ
- **Tensión de trabajo:** 12 / 24VDC, 85-265VAC 50HZ / 60HZ
- **Condiciones Ambientales:** -40 (°C) a + 80(°C)
- **Ahorro Energético:** Ahorro de energía con tecnología led 88%
- **Tiempo de vida útil:** 50.000 Horas
- **Dimensiones :** Alto 490 mm, Ancho 490 mm
- **Grado de protección:** IP55
- **Protección:** Sistema de protección en caso de subidas de tensión.
- **Material de la carcasa:** PC Policarbonato, con sello a prueba de agua y polvo.
- **Peso neto:** 13 kg.
- **Resistencia:** Resistente a vibraciones originadas a fuertes vientos e impactos.

