

FLECHA VEHICULAR LED

3X300 MM

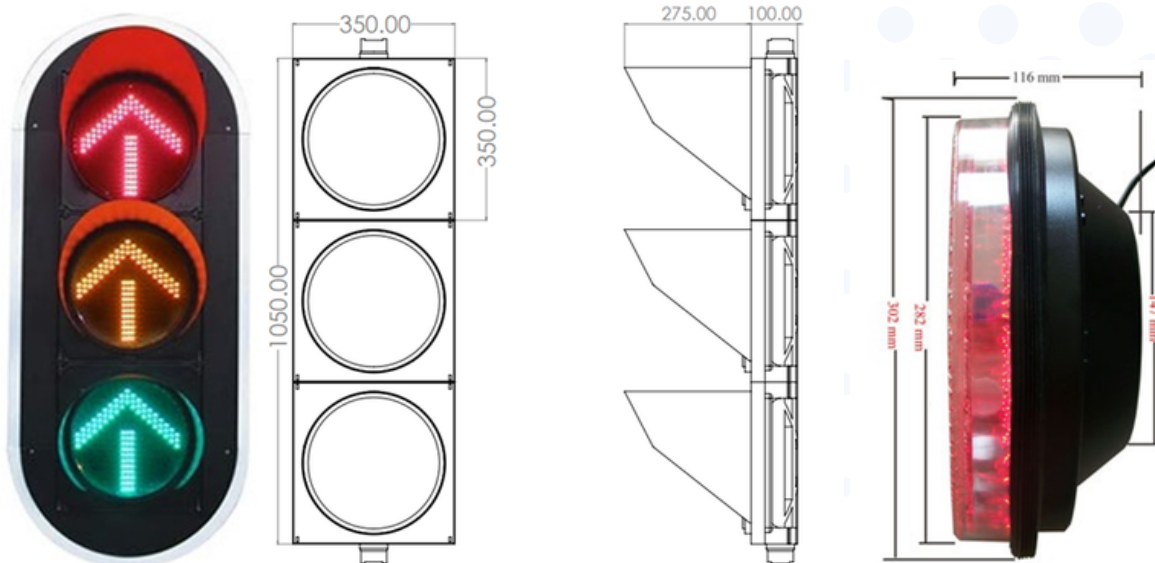

Diámetro	Luminoso (cd)	Color de emisión	Cantidad de LED	Consumo de energía
300mm	≥5000	Rojo	65 (piezas)	≤9W
	≥5000	Amarillo	65 (piezas)	≤9W
	≥5000	Verde	65 (piezas)	≤8W

CARACTERISTICAS GENERALES

- **Voltaje de funcionamiento:** 220V AC, 50HZ
- **Tensión de trabajo:** 12 / 24VDC, 85-265VAC 50HZ / 60HZ
- **Condiciones Ambientales:** -40 (°C) a + 80(°C)
- **Ahorro Energético:** Ahorro de energía con tecnología led 88%
- **Tiempo de vida útil:** 50.000 Horas
- **Grado de protección:** IP55
- **Protección:** Sistema de protección en caso de subidas de tensión.
- **Resistencia:** Resistente a vibraciones originadas a fuertes vientos e impactos.